

DYNATEC®



PAINT ROLLER

**D/GB/F/NL/CZ/
SK/ROM/PL/E/P**



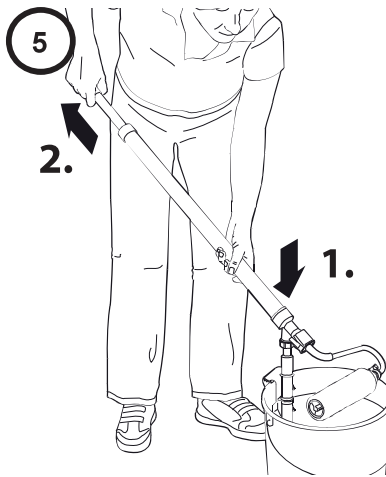
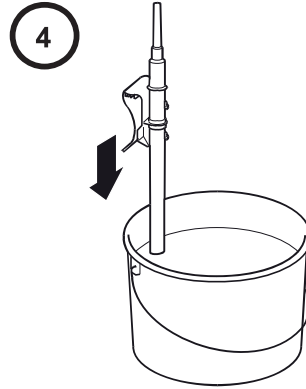
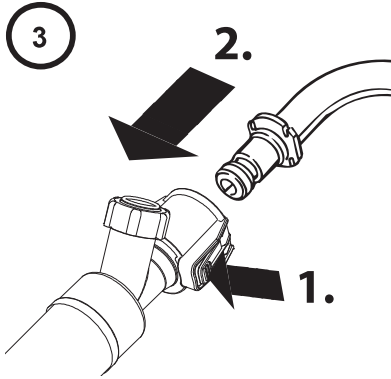
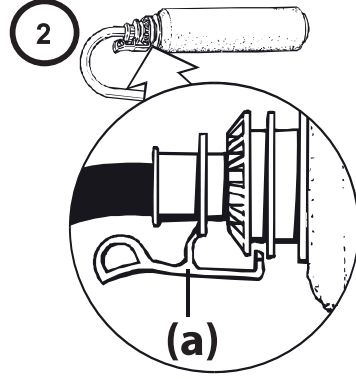
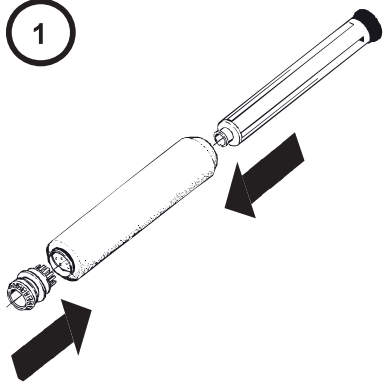

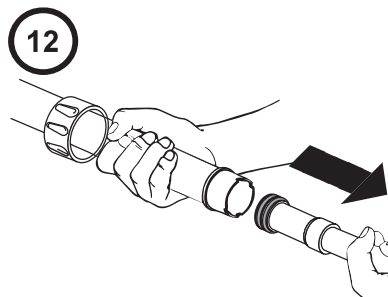
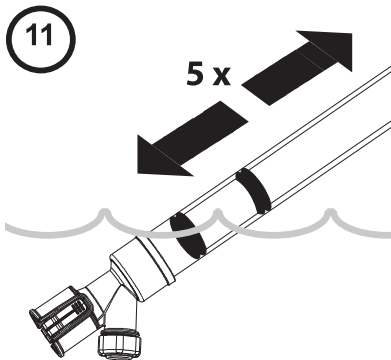
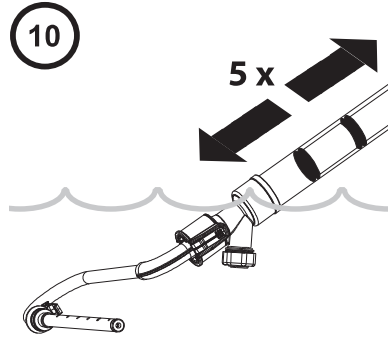
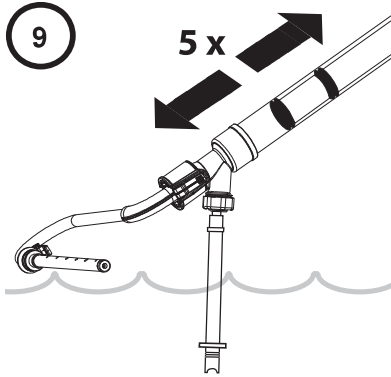
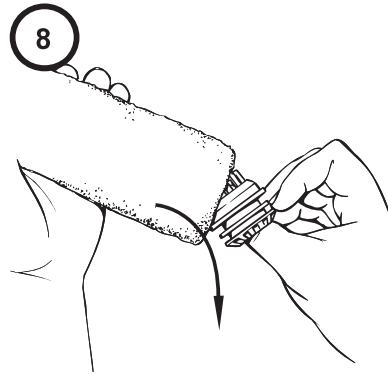
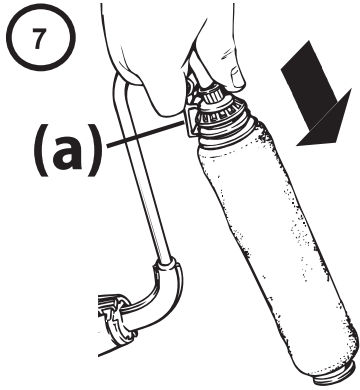

13

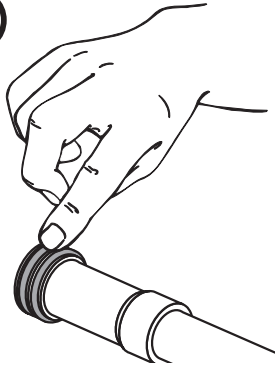

14

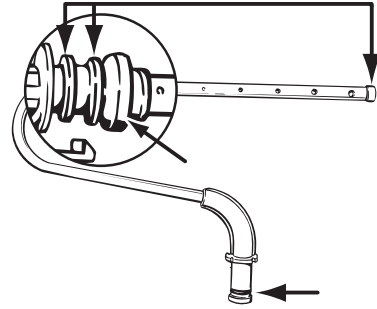

15

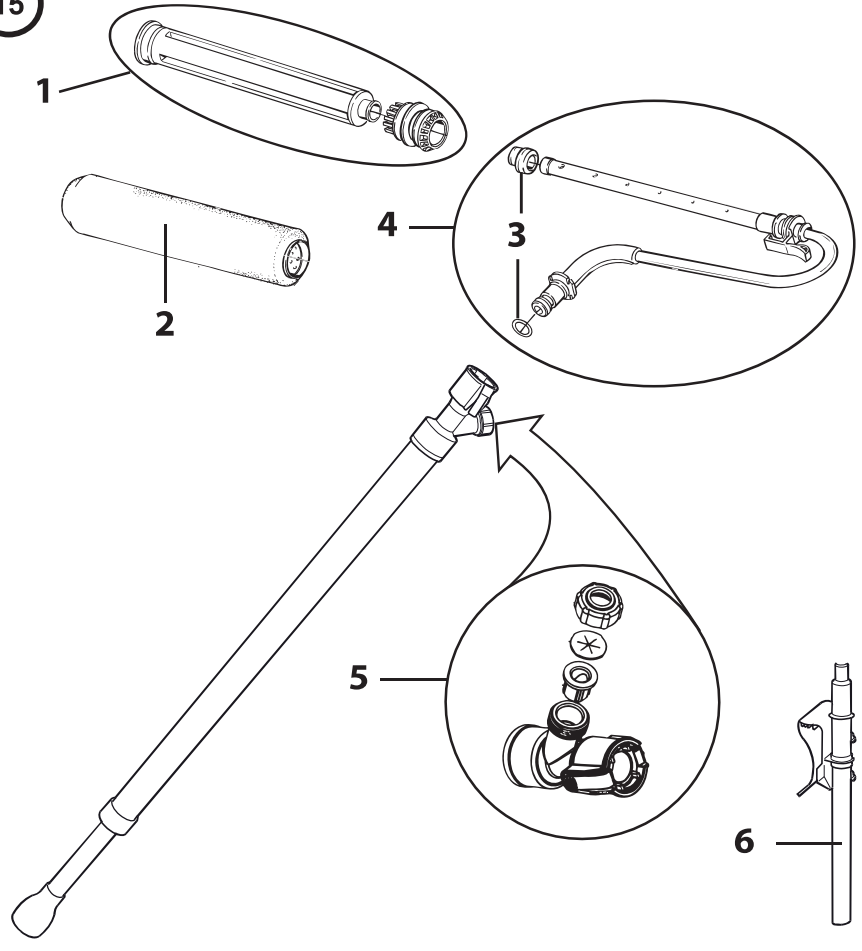

Malířský váleček

CZ

- Pozor:** Malířský váleček je určený pouze k nanášení vodních kapalin a vodou ředitelných barev, např. latexových, disperzních a akrylových barev. Aby malířský váleček vydržel pokud možno co nejdéle, důkladně své pracovní nářadí po každém použití ihned vyčistěte.

Příprava pracoviště a nanášené látky

- Před započatím práce zakryjte podlahy, nábytek, rámy dveří a ostatní předměty, nebo je přelepte maskovací (lepicí) páskou.
- Přístroj postavte na dostatečně velký kus fólie nebo lepenky.
- Barvu dobře promíchejte, podle potřeby zředte cca na 10 % (dodržujte pokyny výrobce).
- Váleček před použitím navlhčete vodou.

Montáž

- Sestavte barvicí váleček a vnitřní váleček. (Obr. 1)
- Upevněte váleček na držadlo (obr. 2).
Ujistěte se, že váleček je pevně zaaretovaný zajistovací páčkou (a).
- Stiskněte tlačítka rychlouzávěru a upevněte třmen válečku k násadě. (Obr. 3)

Plnění válce pro barvu

- Sponu se sací trubicí upevněte k okraji nádoby s barvou a sací trubicí zasuňte ke dnu nádoby. (Obr. 4)
 - Jednou rukou stiskněte plnicí ventil na sací trubicí a současně druhou rukou přitáhněte pístní tyč dozadu, aby se barva nasála do válce pro barvu. (Obr. 5)
 - Tlačte na pístnici směrem dopředu, dokud na válečku nevidíte barvu. (obr. 6)
- Nepřesycujte barvicí váleček barvou.**
- Není-li na válečku dostatek barvy k dispozici, dotlačte pístnici.

Pozor: Když po dlouhodobém používání lze při plnění pístní tyčí pohybovat jen obtížně, naneste dostatečné množství vazelíny na O-kroužky na předním konci pístní tyče. Sáček s vazelínou je přiložen k výrobku.

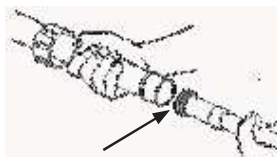

Čištění

K čištění používejte pouze vodu. Vhodné je použití vlažné vody s malým množstvím mycího prostředku.

- Stáhněte pístnici zpět, abyste přebytečnou barvu přemístili zpět do válce na barvu.
- Na nasávací trubici nasuňte váleček s plnicím ventilem a tlačte pístnici směrem dopředu. Zbývající barva se opět zatlačí zpět do nádoby na barvu.
- Stiskněte zajišťovací páčku (obr. 7, a) a sejměte váleček z držadla.
- Pomocí palce sejměte uzavírací krytku z vnitřního válečku. (Obr. 8)
- Nyní vytlačte vnitřní váleček ven směrem k opačnému konci.
- Vyčistěte jednotlivé díly vodou.
- Sejměte nasávací trubici z nádoby na barvu a zastrčte ji do plnicího ventilu.
- Sací trubici ponořte do vody a pístní tyčí pohybujte cca 5krát na jednu a druhou stranu. (Obr. 9)
- Nyní odstraňte sací trubici z plnicího ventilu.
- Ponořte plnicí ventil a třmen válečku do vody a pístní tyčí pohybujte cca 5krát na jednu a druhou stranu. (Obr. 10)
- Poté sejměte třmen válečku.
- Ponořte místo spoje mezi třmenem válečku a základním přístrojem do vody a pístní tyčí pohybujte cca 5krát na jednu a druhou stranu. (Obr. 11)

Skladování

- Velkou přesuvnou maticí před držadlem otočte proti směru hodinových ručiček, aby se uvolnila. Poté vytáhněte píst z válce pro barvu. (Obr. 12)
- O-kroužky na předním dílu pístu rovnoměrně namažte tukem. (Obr. 13)
- Důkladně očistěte a namažte tukem těsnicí kroužky a O-kroužky a ostatní znázorněná místa na třmenu válečku. (Obr. 14)

Odstraňování poruch

PROBLÉM	PŘÍČINA	ŘEŠENÍ
A. Barva vytéká z třmenu válečku	<ol style="list-style-type: none"> 1) Těsnění na třmenu válečku je nesprávně namontováno. 2) Těsnění a uzavírací krytka nejsou řádně vyčištěny. 3) O-kroužek a místo spojení nejsou vyčištěny. 4) Zbytky barvy na místech spojů. 5) O-kroužky jsou poškozené nebo chybějí. 6) Barvicí váleček je opotřeben nebo poškozen. 7) Uzavírací krytka je opotřebena nebo poškozena. 8) Třmen válečku je opotřeben. 	<ol style="list-style-type: none"> 1) Otočte těsnění. 2) Vyčistěte a namažte. 3) Vyčistěte a namažte. 4) Vyčistěte místa spojení. 5) Vyměňte O-kroužky 6) Vyměňte barvicí váleček. 7) Vyměňte vnitřní váleček nebo uzavírací krytku. 8) Vyměňte třmen válečku.
B. Pístní tyč lze obtížně pohybovat	<ol style="list-style-type: none"> 1) O-kroužky nebo pístní tyč nejsou namazány tukem. 	<ol style="list-style-type: none"> 1) O-kroužky nebo pístní tyč namažte tukem.
C. Válec pro barvu nelze naplnit barvou nebo ventil propouští	<ol style="list-style-type: none"> 1) Zbytky barvy na plnicím ventilu 	<ol style="list-style-type: none"> 1) Sací trubici nasadte do plnicího ventilu a několikrát otočte, aby se uvolnily zbytky barvy. Jestliže problém trvá i nadále, vyčistěte plnicí ventil způsobem vysvětleným níže.

Čištění plnicího ventilu

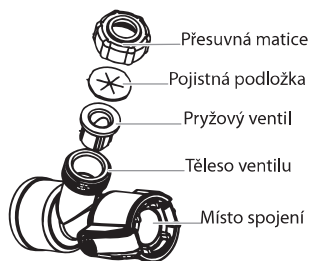

- 1) Přesuvnou matici na plnicím ventilu otevřete otočením proti směru hodinových ručiček.
- 2) Pojistnou podložku a pryžový ventil vyjměte z tělesa ventilu.
- 3) Jednotlivé díly pečlivě očistěte vodou.
- 4) Pryžový ventil a pojistnou podložku opět vložte.
- 5) Přesuvnou matici opět nasadte na těleso ventilu.

Seznam součástí (obr. 15)		
Součást	Popis	Č. zboží
1	Vnitřní váleček a uzavírací krytka*	2325720
2	Barvicí váleček 12 mm	0998230
3	Těsnění a O-kroužek	2325742
4	Těsnění, třmen válečku, O-kroužek*	2325740
5	Přesuvná matice, pojistná podložka, pryžový ventil*	2325721
6	Nasávací soustava*	2325746

* Takto označené součásti mohou být objednány jen jako sada

Důležité upozornění související se zárukou na produkt!

Na základě vyhlášky EU platné od 01.01.1990 ručí výrobce za produkt jen tehdy, když všechny díly pocházejí od výrobce nebo jim byly schváleny, příp. byly přístroje odborně smontovány a používány.

Při použití cizího příslušenství a náhradních dílů může záruka úplně nebo částečně odpadnout.

2 roky záruka

Platnost záruky je 2 roky, počítáno ode dne nákupu (datum na pokladni stvrzence). Záruka se vztahuje a je omezena na bezplatné odstranění nedostatků, které prokazatelně vyplývají z použití nesprávných materiálů při výrobě nebo závad montáže, nebo na výměnu vadných dílů. Použití nebo uvedení do provozu, stejně jako svépomocně prováděná montáž nebo opravy, při nichž není postupováno v souladu s našim návodem k obsluze, vylučují nárok na záruku. Ze záruky jsou rovněž vyloučeny díly podléhající opotřebení. Ze záruky je rovněž vyloučeno použití pro živnostenské podnikání. Vyhrazuje si výslovné právo na plnění ze záruky. Záruka zaniká, jestliže byl přístroj otevířen jinými osobami než servisním personálem firmy Wagner. Na poškození při přepravě, pracích na údržbě a rovněž poškození a poruchy vzniklé v důsledku nedostatečné údržby se záruky rovněž nevztahují. Jako doklad o nabytí přístroje musí být při uplatnění nároku na plnění ze záruky předložen originál dokladu o nákupu. Pokud to zákon umožňuje, vylučujeme záruku za jakékoli zranění osob, poškození věci a následných škod, zejména tehdy, jestliže je přístroj používán jinak než pro účely stanovené v návodu k obsluze, není uváděn do provozu podle našeho návodu k obsluze, nebo je neodborně svépomocně upravován nebo udržován. Práce na opravách nebo údržbě, při nichž bude postupováno tak jak je uváděno v tomto návodu k obsluze, si vyhrazuje provádět v podniku. V případě záruční nebo pozáruční opravy se prosím obraťte na prodejce, u kterého jste přístroj koupili.